



Atlas Barriera traffic doppio respingente con corrimano

Barriera combinata estremamente resistente previene danni da impatto anche in situazione climatiche più rigide ed isola fisicamente e protegge i pedoni dai veicoli in movimento veicolandoli al sicuro in zone fuori pericolo.

Studiate e progettate con la collaborazione dell'Autorità aeroportuale britannica le barriere Atlas vengono installate negli aeroporti per offrire la massima sicurezza e la protezione di macchinari e strutture in condizioni particolarmente critiche.

In grado di sopportare ripetuti impatti sul luogo di lavoro causati dai veicoli più pesanti, le barriere Atlas sono ideali per qualsiasi ambiente con movimentazione di mezzi di grandi dimensioni che richiedono la massima sicurezza.

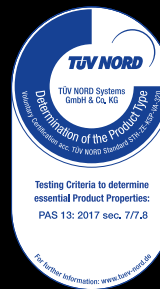

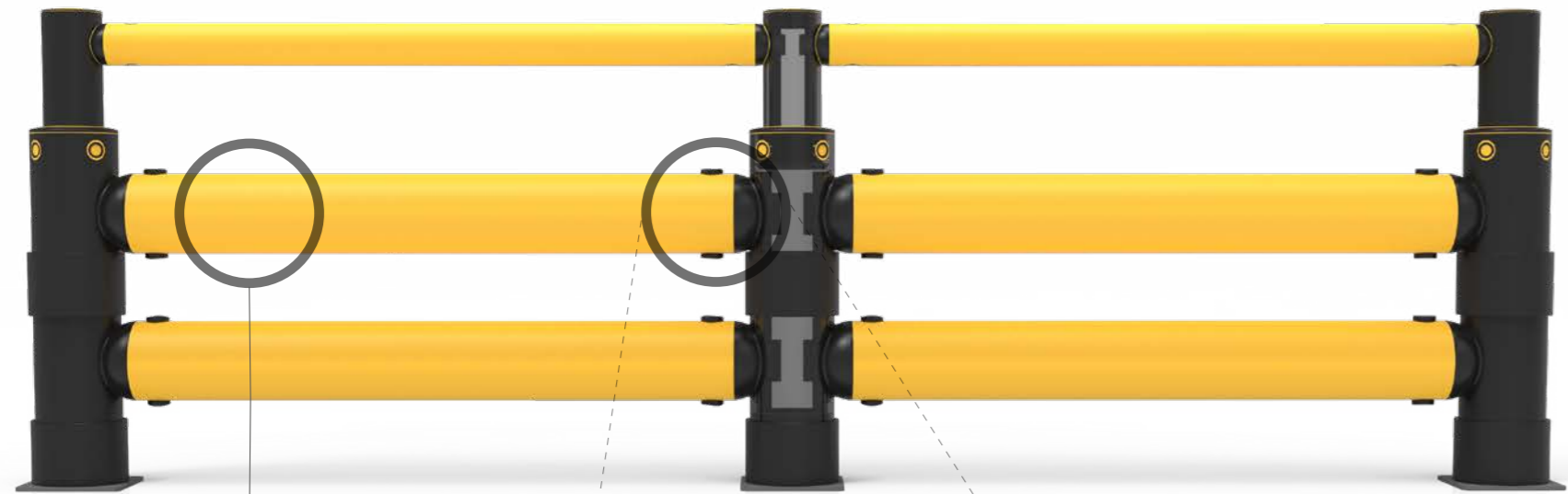

MEMAPLEX™

Polimero ad alta resistenza

Creato da un'esclusiva composizione dei più sofisticati poliolefine e additivi in gomma, sapientemente miscelati per garantire forza e flessibilità senza pari.

Ingegneria avanzata

Il riorientamento molecolare durante la produzione crea la memoria meccanica interna che permette alla barriera di recuperare la sua forma originale a seguito di impatti.

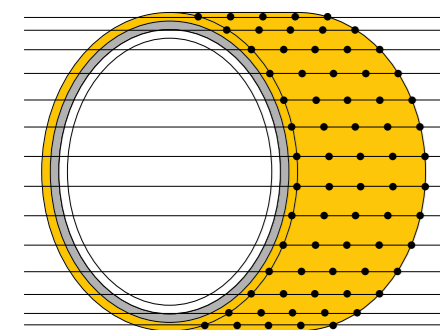

Materiale rivoluzionario a 3 strati

- Anima interna rinforzata
- Zona centrale assorbirurto
- Strato esterno con colore resistente ai raggi UV



Sistema di assorbimento dell'energia

Un Sistema brevettato a 3 fasi che si attiva in maniera sequenziale per un ineguagliabile assorbimento dell'energia.

- 1 Il corrimano in Memaplex™ si flette per assorbire l'urto facendo scorrere il fissaggio interno in avanti in modo da trasferire l'energia di carico alla tasca di compressione.
- 2 La compressione della tasca continua a disperdere l'energia mentre l'accoppiatore ruota attorno al fissaggio interno del paletto per attivare un ulteriore assorbimento.
- 3 Al picco della forza d'urto, l'accoppiatore gira ulteriormente bloccando il fissaggio interno al paletto generando una torsione dello stesso in modo da disperdere le forze rimanenti.

- | | |
|---|--------------------------------|
| A Sistema di fissaggio interno della colonnina | D Tasca di compressione |
| B Accoppiatore | E Corrimano |
| C Sistema di fissaggio interno del corrimano | |

Veicoli



Trattore aeroportuale



Trattore portabagagli aeroportuale



Trattore di servizio aeroportuale



Cargopallet industriale



Trattore elettrico

Applicazione



Protezione strutture e macchinari

8T+

Mezzi pesanti



Protegge i macchinari



Protezione attrezzature aeroportuali



Delimitazione camminamenti pedonali

Riassetto unico ed immediato tramite una memoria integrata che permette alla barriera di flettersi, attutire l'urto e tornare ripetutamente alla sua forma originale dopo ogni impatto; evita così alti costi di riparazione sia delle barriere che dei veicoli.



Importante ritorno dei tuoi investimenti
Le nostre barriere evitano incidenti e momenti di inattività; i veicoli, le pavimentazioni e le attrezzature non necessitano ne' di riparazione ne' di sostituzione.



Un Sistema multi-direzionale assicura la rimozione di spigoli sporgenti e permette un' elevata adattabilità in qualsiasi ambiente di lavoro ottimizzandone le operazioni.



Minima manutenzione L'esclusivo materiale con il quale sono composte le nostre barriere è resistente all'acqua e agli agenti chimici, non si corrode, colorato all'origine pertanto non va ridipinto, non arrugginisce, non si sfalda.



Modularità esclusiva permette ai respingenti, ai corrimano e ai paletti di essere sostituiti in loco senza la rimozione di sezioni di barriere installate in precedenza.



Sigilli a tenuta stagna per la massima igiene prevengono l'ingresso di sporco e detriti.



Il rivestimento zinco nickel elettrolitico sulle piastre di base nella versione standard offre una protezione avanzata contro i danni da corrosione.



Colorato in fase di estrusione e stabilizzato UV per una visibilità costante ed una lunga durata estetica; non necessita di essere ritinteggiata.



Nessun danno alle pavimentazioni l'80% della forza d'urto viene assorbita e solo il 20% viene trasferito al suolo.

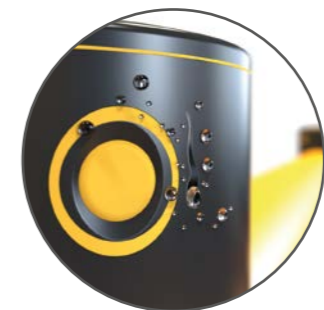

Superficie impermeabile, facile da pulire per la sicurezza in ambito alimentare.



Ergonomico design privo di spigoli.



Ecologico e riciclabile al 100%.



Specifiche tecniche

Come viene calcolata l'energia data da un impatto con un veicolo



$$\frac{1}{2} \text{ Massa} \times \text{Velocità}^2 = \text{Joules}$$

Energia d'impatto Testata

41,000 Joules

Equivalente veicolo e velocità



Impatto

10 km/h

10.6 Tonnellate

Impatto a metà' del respingente a 45° al centro del Paletto da 2000mm

Dimensioni (mm)

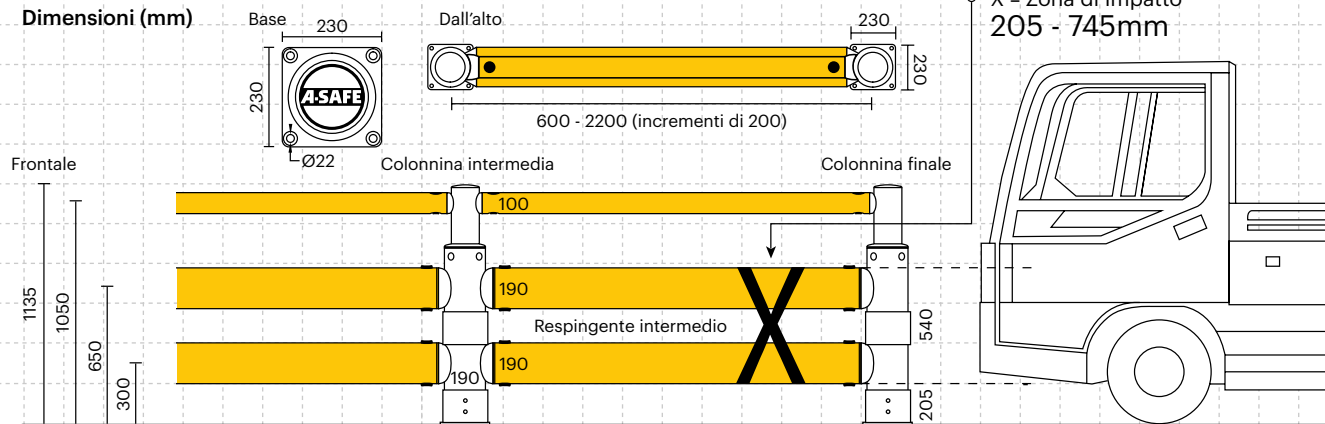

Test di Impatto	Angolo di Impatto colonnina centrale 2000mm			
	90°	67.5°	45°	22.5°
Respingente intermedio Energia Massima (Joules)	20,500	24,017	41,000	139,983

Massima Energia della colonnina Finale (Joules) - 90°	6,900
Massima Energia della colonnina intermedia (Joules) - 90°	6,900

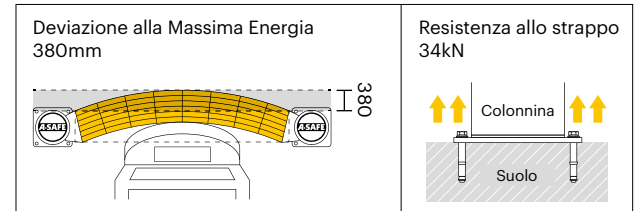

Proprietà del Materiale	MEMAPLEX™
Range di temperatura	-10°C fino 50°C
Temperatura di ignizione	370°C fino 390°C
Punto di esplosione	350°C fino 370°C
Tossicità	Non pericoloso
Resistenza chimica	Eccellente - ISO/TR 10358
Stabilità all'erosione causata dagli agenti atmosferici (Scala di grigio)	5/5*
Stabilità alla luce (Scala Blue Wool)	7/8**
Stabilità del colore (conducibilità elettrica)	1015 - 1016 Ω
Sigilli ermetici	Si

Opzioni colonnina



Opzione corrimano e respingente



Combinazioni di colori

*NB i colori RAL e PANTONE elencati sono le corrispondenze più vicine ai colori standard A-SAFE, ma potrebbero non corrispondere esattamente all'effettivo colore del prodotto e andrebbero usati solo come guida.

* Scala dell'erosione causata dagli agenti atmosferici: 1 è molto scarso è 5 è eccellente ** Scala di stabilità alla luce: 1 è molto scarso e 8 è eccellente

